

**Schritt 1:** Hubmast in senkrechte Position bringen!

**Schritt 2:** Gabeln bis auf den Boden absenken!

**Schritt 3:** Kolbenstange ausfahren  
bis sich die Kette ganz gespannt hat;  
Gabeln müssen auf dem Boden  
bleiben!

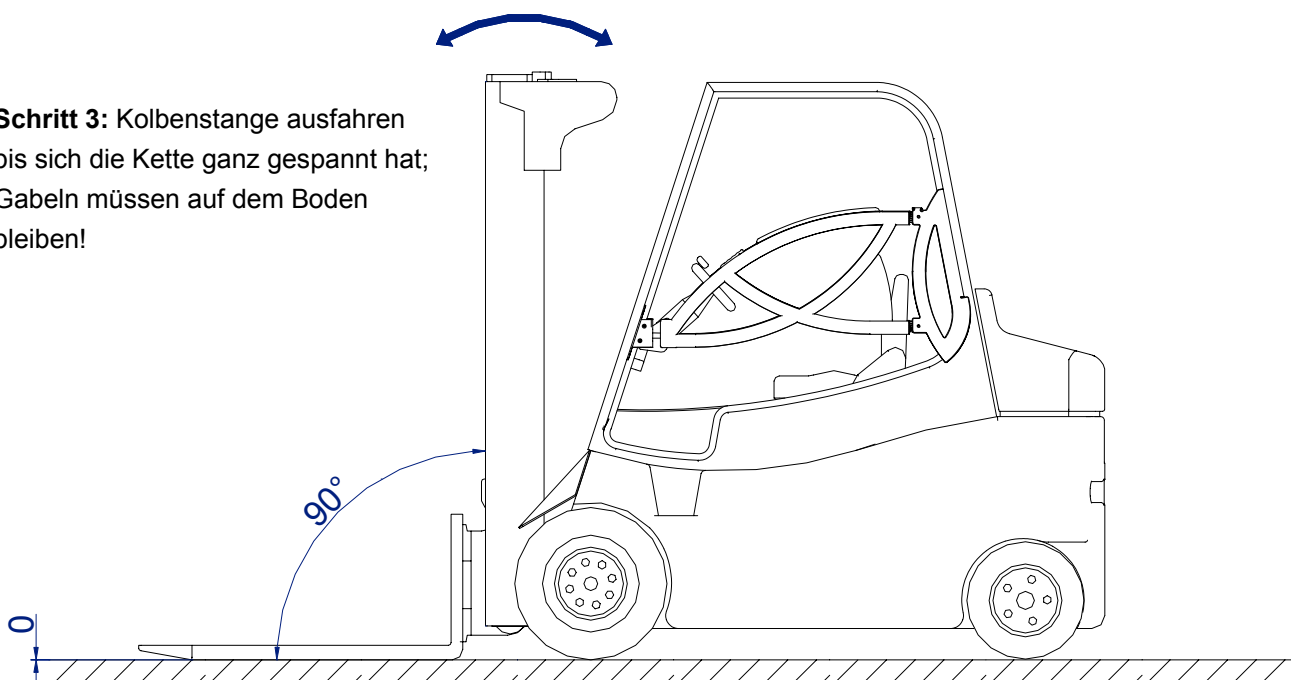

**Schritt 4:** Fahrzeugdaten dokumentieren!

Hersteller und Typ:			
Seriennummer / Baujahr:			
Hubmast – Typ (ankreuzen):	<input type="checkbox"/> standard	<input type="checkbox"/> duplex	<input type="checkbox"/> triplex
Hubmastbezeichnung (Nr. o. ä.):			
Bemerkungen:			

**Schritt 5: Maße am Hubgerüst erfassen!**

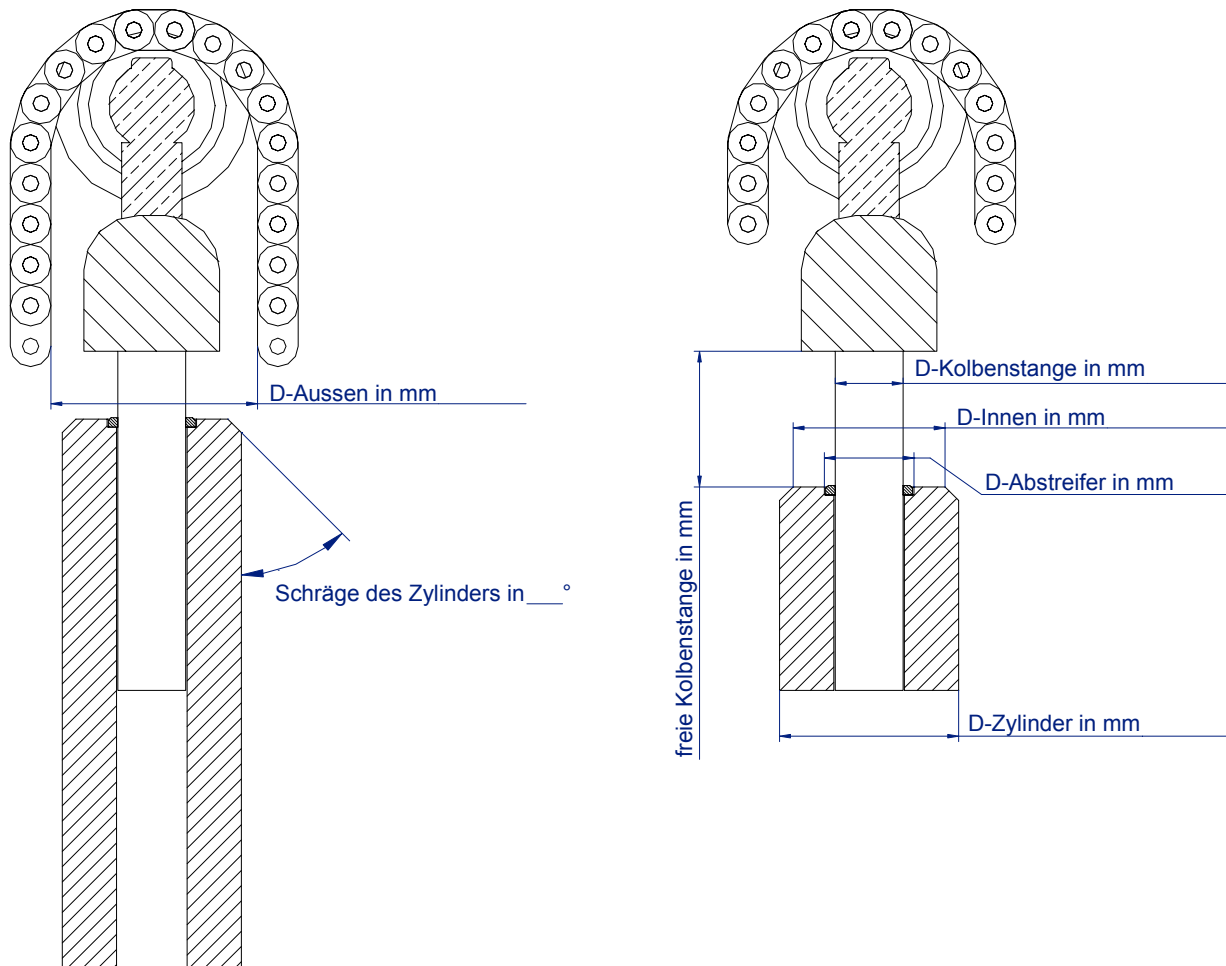

D-Aussen:	mm
Zylinderschräge (wenn vorhanden):	°
D-Kolbenstange:	mm
D-Innen:	mm
D-Abstreifer:	mm
D-Zylinder:	mm
freie Kolbenstangenlänge:	mm

**per Fax an: 02842-908919**